

Муниципальное автономное общеобразовательное учреждение
«Средняя общеобразовательная школа № 7»
Южноуральский г.о.
Смирнова О. Ю. Учитель изобразительного искусства



УЧЕБНО-МЕТОДИЧЕСКОЕ ПОСОБИЕ

«НАРОДНОЕ ТВОРЧЕСТВО»

Для обучающихся 5-х классов

общеобразовательной школы

Народное творчество — это особые художественные традиции, которые столетиями складывались в регионах России у разных народов. В их основе лежит искусство обработки дерева, глины, камня, металла и других природных материалов.

Знакомство с традиционными народными промыслами в рамках школьной программы на уроках и во внеурочной деятельности имеет важное значение в формировании у пятиклассников интереса к истории страны, активного и позитивного отношения к традициям культуры народа. На занятиях прививается уважение к ручному труду, развивается усидчивость, терпение, аккуратность и внимательность. Правильно подобранные задания для индивидуальной творческой работы помогают заинтересовать обучающихся и мотивировать их на углублённое изучение народного творчества и выполнение самостоятельных творческих работ. Важно в заключение проделанной работы демонстрировать полученное изделие или рисунок, найти подходящие слова для обсуждения и поддержания интереса.

Данное методическое пособие даёт возможность повторить пройденный материал, выполнить задание для закрепления изученной темы на уроке или для самостоятельного знакомства с материалом пропущенного занятия. Объем заданий в рабочем листе достаточен, чтобы понять и выполнить предложенную работу.

Таким образом, сформированные знания у обучающихся пятых классов о народном творчестве могут служить связующим звеном между прошлым и настоящим, а также помогут в формировании современных знаний о профессиях, связанных с искусством и культурой.

Данное пособие соответствует ФГОС (второго поколения) для обучающихся 5-х классов. Задания составлены в соответствии с программой по учебному предмету «Изобразительное искусство» (предметная область «Искусство»).



Декоративно-прикладное искусство и человек

«С мастерством люди не родятся, а добытым ремеслом гордятся»

1 задание. Разгадай ребус? _____



✖ Д Е



4 = Т Е Р

А Б



Я

О ≈ С

2 задание. Подберите синонимы к выделенным словам из предложенных ниже слов.

Д- декоративное _____

фигурное, затейливое, художественное, красивое, эстетичное, изысканное

П - прикладное _____

теоретическое, практическое, полезное, доступное, практичное

И - искусство _____

искусство, произведение, творчество, мастерство, ремесло

Виды декоративно-прикладного искусства

1. Шитьё
2. Вязание
3. Художественная обработка кожи
4. Выжигание
5. Художественная резьба
6. Макраме
7. Мозаика
8. Вышивание



А.



Б.



В.



Г.



Д.



Е.



Ж.



З.

3 задание. Соотнеси название вида декоративно-прикладного искусства и его изображение. _____



Древние образы в народном искусстве

«За всякое дело берись умело»

В славянских культурах солярные символы украшали дома, посуду и одежду, защищая владельцев от злых духов и принося им благополучие.

Орнамент (от лат. ornamentum — «украшение») — узор, построенный на ритмическом чередовании и организованном расположении элементов.

1 задание: Составьте узор из предложенных солярных знаков. Можно начинать слева направо, можно составить узор орнамента, начиная с середины.

--	--	--	--	--	--	--	--	--	--

Земля, почва, поле

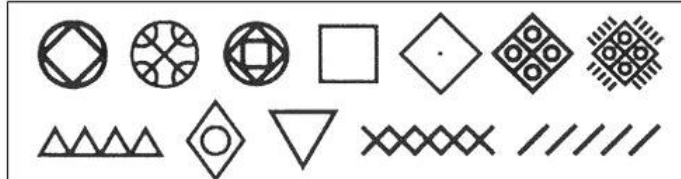

Земля, вода

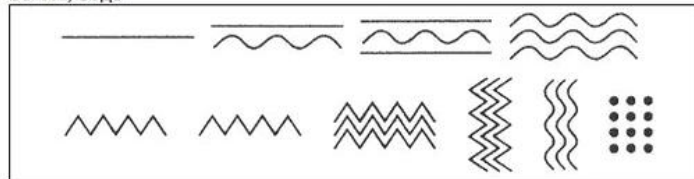

2 задание. Нарисуй эскиз на тему «Волшебное солнце». Выбери понравившийся солярный знак, создай собственный эскиз выбранного знака, стараясь передать характер формы и линии рисунка. Перенеси эскиз на альбомный лист и раскрась его красками, карандашами. Добавь вокруг центрального элемента солнечные лучи, цветы, деревья, птиц или любые природные элементы.

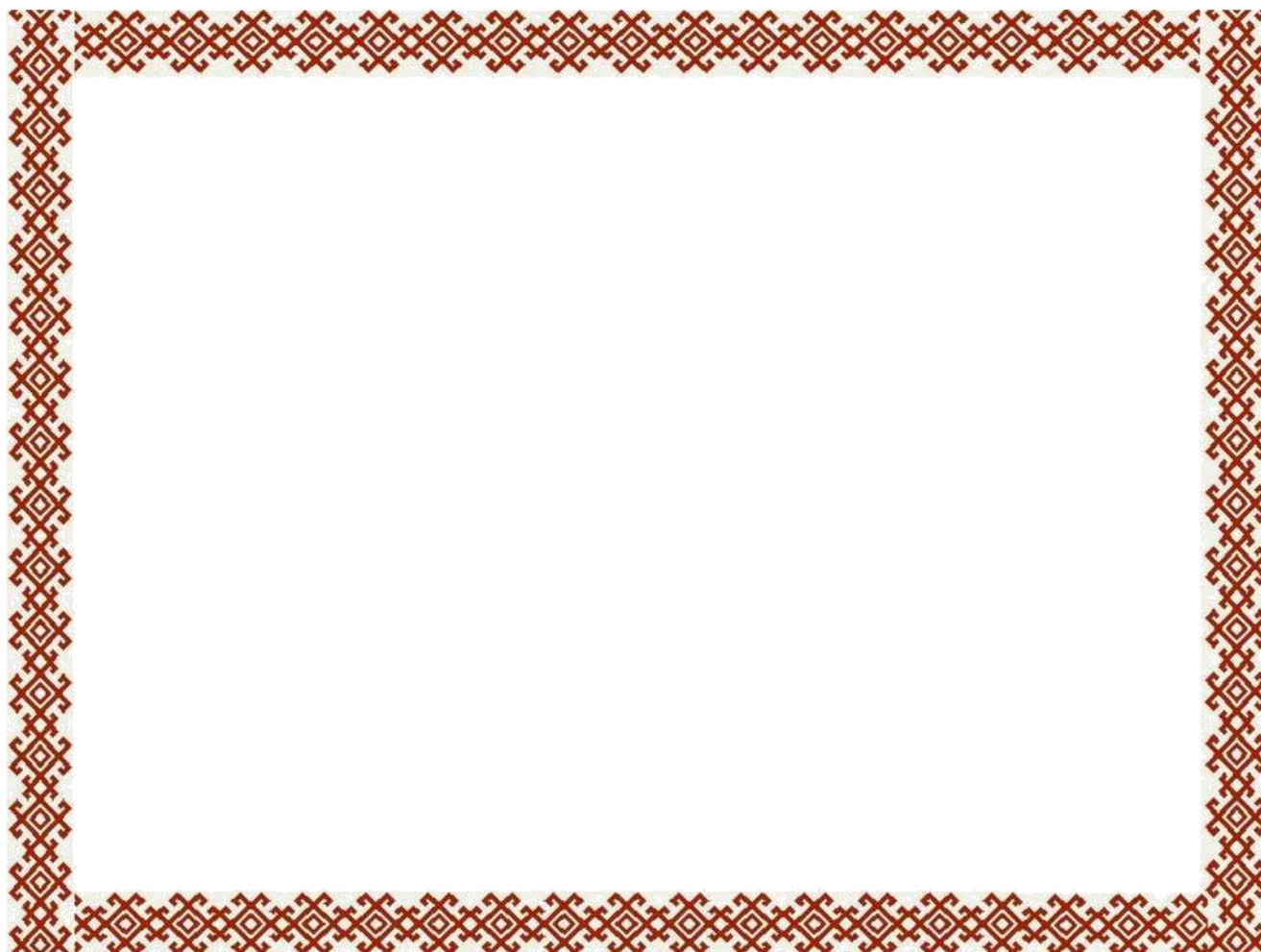



Убранство русской избы

«Не бравшись за топор, избы не срубишь»

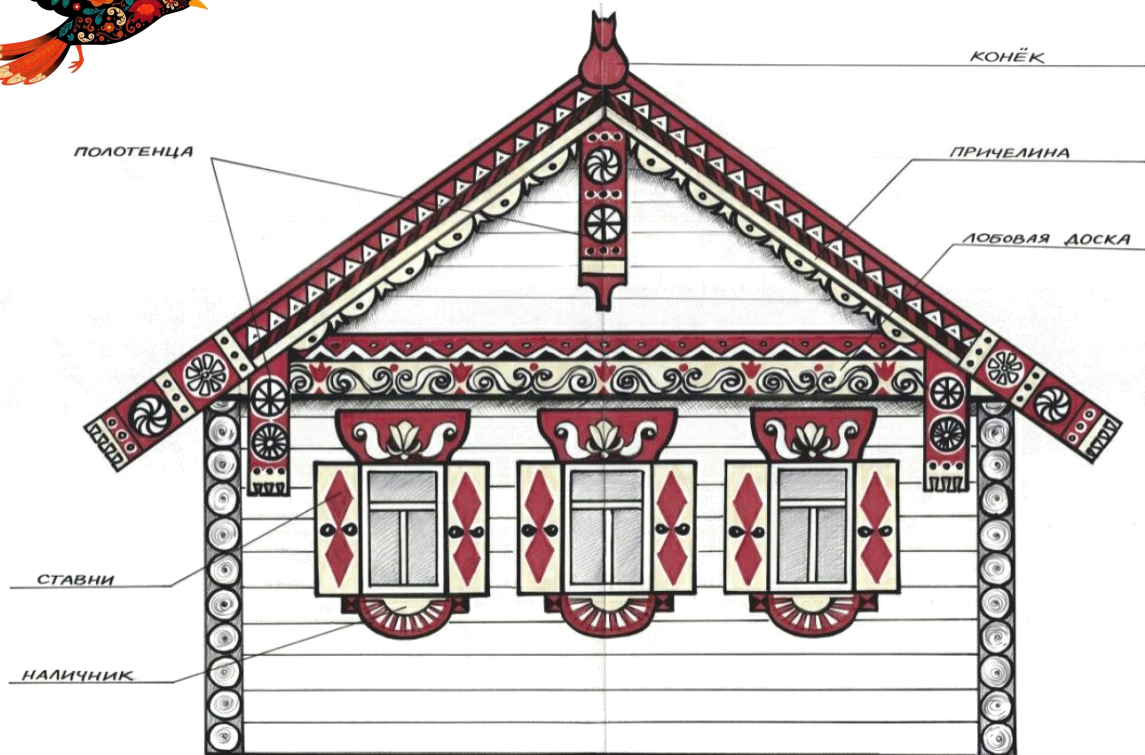

1 Задание. Перечисли, какие солярные знаки ты видишь на элементах декоративного убранства избы?

2 задание. Нарисуй эскиз окна с наличниками и ставнями, красиво украшенного солярными знаками.

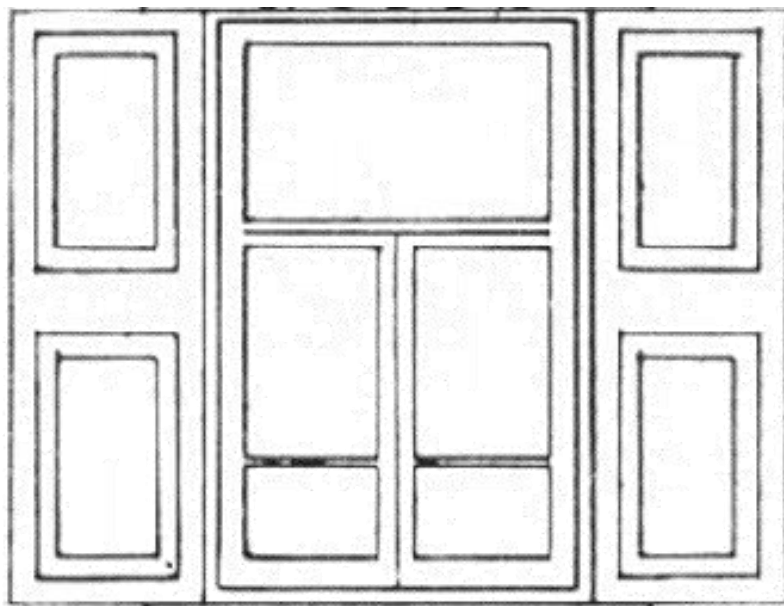



Внутренний мир русской избы

«Не дом хозяина красит, а хозяин — дом»

Основные элементы крестьянской избы. Печь. Красный угол. Коник (мужской угол). Бабий кут (женская часть избы). Лавки. Половашники.



Задание 1. Подпиши название к каждому фрагменту избы.

1. _____
2. _____
3. _____
4. _____
5. _____
6. _____

Задание 1. Укрась развертку русской печи народными узорами, вырежи ее и склей по намеченным фрагментам.

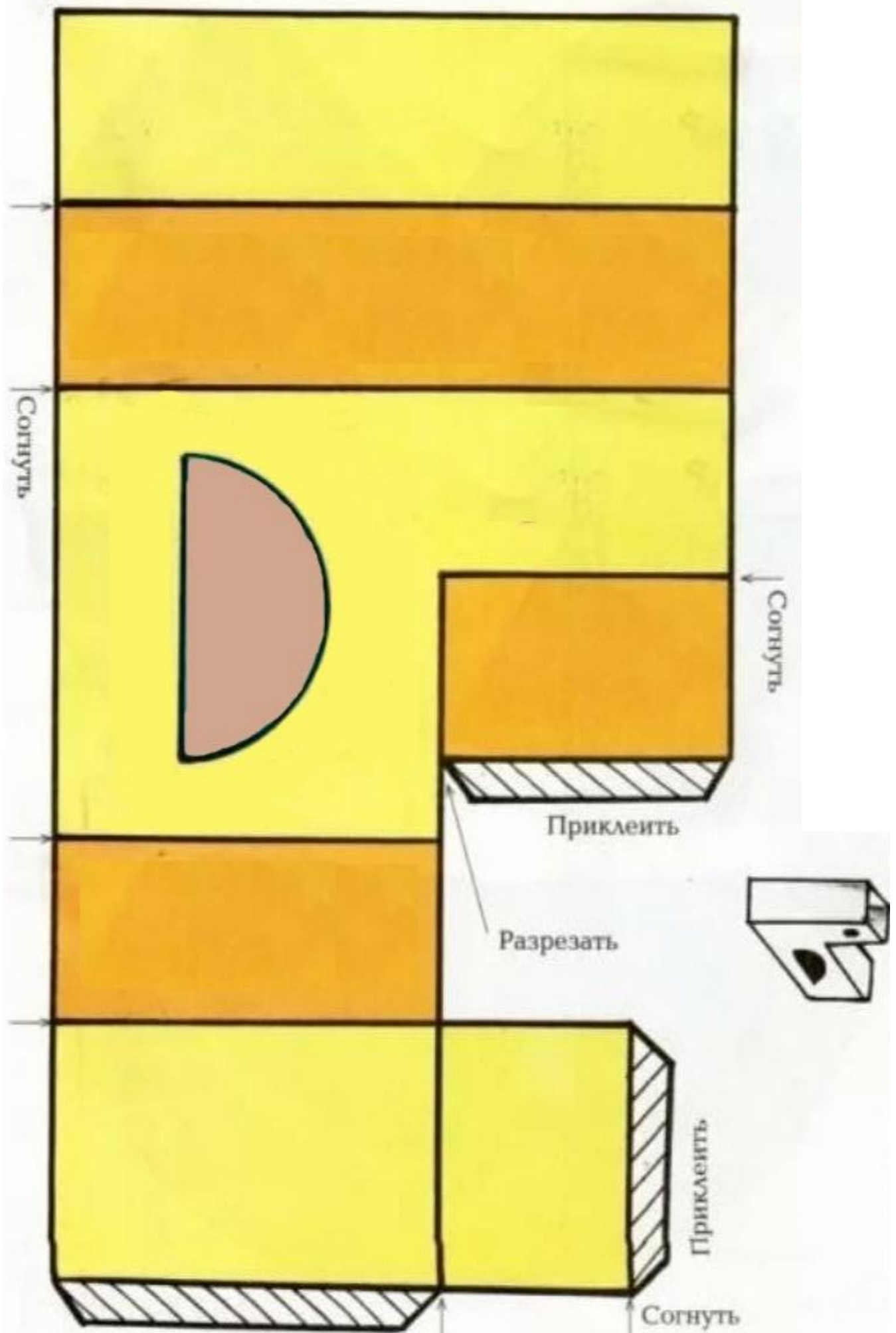



Конструкция и декор предметов народного быта и труда

«Пляшу по горнице
С работою моею,
Чем больше верчусь,
Тем больше толстею»

(веретено)

Ковш-скобарь



Ендова



Валёк



Рубель



Задание 1. Подбери к определению правильный ответ.

1. Деревянный ковш с двумя ручками (скобами), изготовленный из разных пород древесины (берёзы, осины, липы) в долблёно-резной технике - _____.
2. Старинная русская посуда для напитков в виде большой широкой чаши с носком или рыльцем. Их делали из металла или дерева, нарядно украшали - _____.
3. Плоский деревянный брусок с ручкой для выколачивания белья при полоскании или для катания белья на скалке - _____.
4. Предмет домашнего обихода, который в старину русские женщины использовали для глажки белья после стирки - _____.

Русская прялочка. Конструкция и декор

Веретено



Лопасть

Серьги

Донце

Городки

Ножка

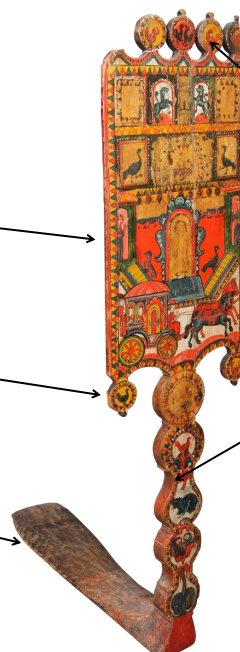



Русская народная вышивка

«Какова пряжа, такова на ней и рубаха»

Русская народная вышивка — один из древнейших видов русского народного творчества. Вышивку применяли для украшения повседневного и праздничного костюмов, предметов убранства крестьянской избы: столешники (скатерти), подзоры, полотенца.

Орнаменты народных вышивок — это прежде всего ритм, который создаётся чередованием повторяющихся мотивов. Главный мотив вышивки дополняли орнаментальные ряды с растительными элементами и маленькими птичками или животными.

Задание 1. «Прочитай» вышивку. О чем рассказала мастерица в своей работе?





Задание 2. Составь орнамент по мотивам традиционной русской народной вышивки, заполняя клеточки красным, жёлтым, чёрным цветом.

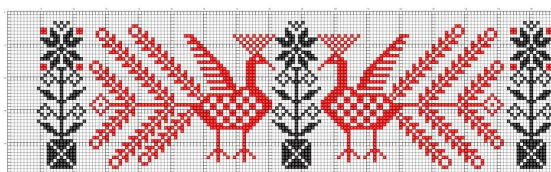



Народный праздничный костюм

«По рубахе не суди, по делам гляди»

Основой для женского и мужского народного костюма была рубаха. Ее шили из тонкого серебристо-белого льняного или конопляного полотна, которое ткали крестьянки дома.

Женский народный праздничный костюм состоял из рубахи, сарафана, епанечки, передника, поневы, нарядного головного убора и сапожек. Наряд был расшит узорами из соляных знаков.

Мужской праздничный народный костюм состоял из рубахи, портов (штаны), зипуна, нарядного, расшитого узорами пояса, сапог или онучей и лаптей.

Задание 1. Укрась элементы рубахи и сарафана орнаментом из соляных знаков

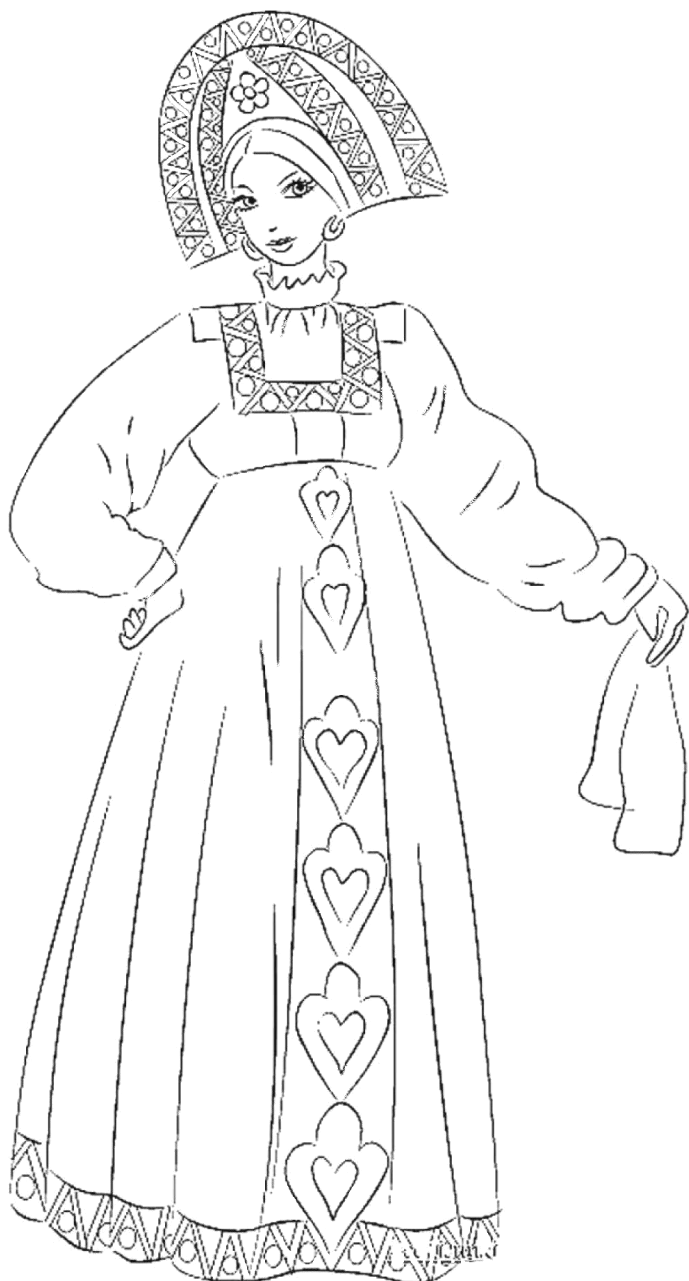



Народные праздничные обряды

Обряд — это специальная церемония или последовательность действий, которые выполняют люди в определённых ситуациях. Обряды могут быть связаны с праздниками и важными событиями в жизни.

Задание 1. Выбери из предложенных вариантов обряды, которые относятся к празднованию Масленицы и Зелёных святок. Подчеркни жёлтым цветом те, которые относятся к Масленице, а зелёным – те, которые относятся к святкам.

Сжигание чучела Масленицы, украшение зеленью дома, пробуждение медведя, выпекание блинов, девичьи хороводы, украшение березки разноцветными лентами, бросание на воду венков, кулачные бои, собирание трав и ветвей, лазанье на столб за призом.



Масленица



Зелёные святки

Задание 2. Нарисуй эскиз к народному празднику Кузьминки. «Кузьма и Демьян, скуйте праздник нам!» – так наши предки обращались к святым чудотворцам Косме и Дамиану в день их почитания — 14 ноября. Подбери сюжет из текста рассказа про традиции и обряды этого осеннего праздника и нарисуй рисунок на эту тему.

По народному календарю – Осенние Кузьминки. Это очень интересный народный праздник, который в своё время был очень популярен на Руси и имел много традиций.

Согласно народным представлениям, Кузьма и Демьян — Божьи ковали – кузнецы, которые способны не только украсить коваными звездами небо, но и сковать ледяную цепь для земли. Поэтому кузнецы на Руси считали осенние Кузьминки своим профессиональным праздником. На Кузьминки было принято прикармливать «младшего брата» широко всем известного домового – дворового – духа, следящего за домашним скотом.

Кузьминки — пора веселья, которое продолжалось несколько дней. Это крестьянский праздник завершения молотбы. В этот день готовилась каша из зернового нового урожая. Устраивался общий стол – братчина со всевозможными угощениями. А также Кузьминки считались праздником семейного очага и продолжения рода. Молодёжь наряжалась в одежду красного цвета, который символизировал солнце, жизнь и семейное счастье. Приговаривали: «Кузьма-Демьян пришел — на свадьбу повел». На Кузьму и Демьяна начиналось обучение детей грамоте. В Древней Руси учебный год начинался, когда все сельскохозяйственные работы подходили к концу: или с 1 ноября (в день Кузьмы и Демьяна), или с 1 декабря (в день пророка Наума). Святых братьев в народе воспринимали как носителей различных знаний.



Древние образы в современных народных игрушках

Народные игрушки — это изделия, связанные с традициями определённого региона, которые не обязательно предназначены для игры, а могут быть оберегом или иметь символический характер.



Задание 1. Какие современные народные игрушки, представленные на фотографиях, созданы по образу древних оберегов? Какие солярные знаки напоминают вам узоры в орнаментах, украшающих народные игрушки?

Задание 2. Раскрась Матрёшку, укрась ее наряд цветами, горошинами, разноцветными декоративными элементами.

Первая русская матрёшка появилась в конце XIX века в подмосковном Сергиевом Посаде, в мастерской «Детское воспитание», принадлежавшей семье издателя и типографа Анатолия Мамонтова.

Создателем первой куклы считается токарь Василий Звёздочкин. Он выточил фигурку крестьянской девушки в вышитой рубашке, сарафане и платке, держащую в руках чёрного петуха. Внутри неё находилось семь кукол, изображавших членов семьи — братьев и сестёр. Последняя, самая маленькая кукла, изображала младенца, завернутого в пелёнки.

В 1900 году матрёшка была впервые представлена на международной выставке кустарных ремёсел в Париже и была награждена медалью.

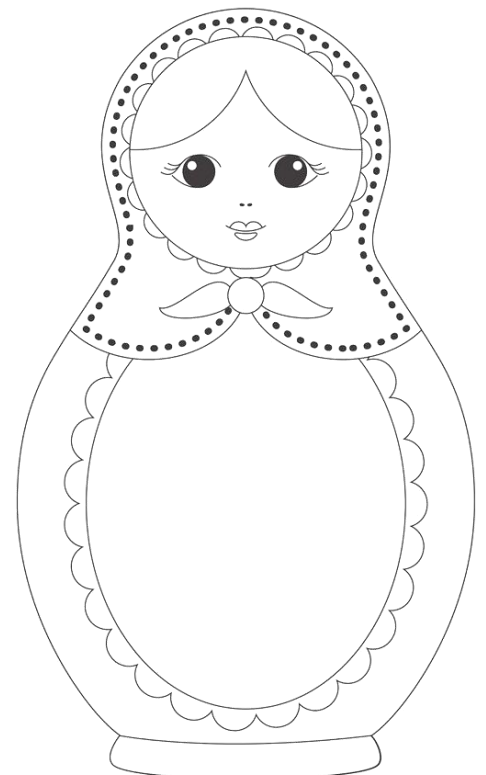



Дымковская игрушка

Чем знаменито Дымково?
Игрушкою своей!
В ней нету цвету дымного,
Что серости серей.
В ней что-то есть от радуги,
От капелек росы,
В ней что-то есть от радости,
Гремящей, как басы!

В. Фофанов.



Задание 1. Укрась фигурку традиционными узорами дымковской игрушки.

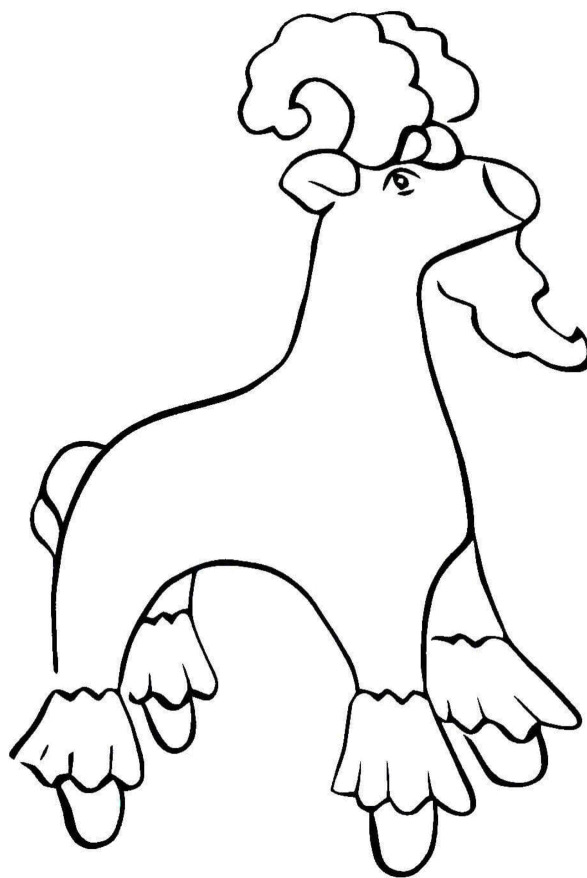
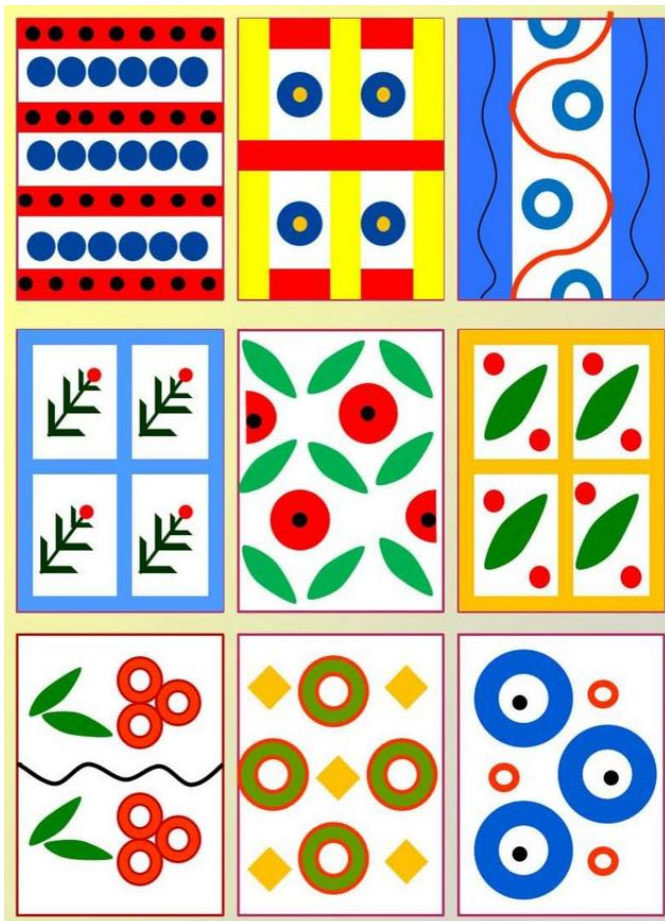

Задание 2. Нарисуй орнамент из элементов узора традиционной дымковской игрушки



Городецкие узоры

Ох, Россия, ты, Россия,
Славы не убавилось,
Городцом, ты, Городцом
На весь мир прославилась.
Листья, горлицы и кони,
Петухи, скворцы, цветы
Городецкие узоры,
Небывалой красоты!

О.Хренова

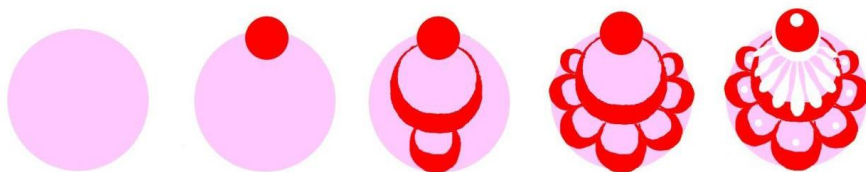

Задание 1. Создай эскиз на образце верхней части шкатулки по мотивам городецкой росписи.

Задание 2. Перенеси чертёж на плотный картон и вырежи развёртку шкатулки. Повтори узор на верхней части шкатулки. Согни детали по линии сгиба. Собери шкатулку и соедини детали с помощью клея.

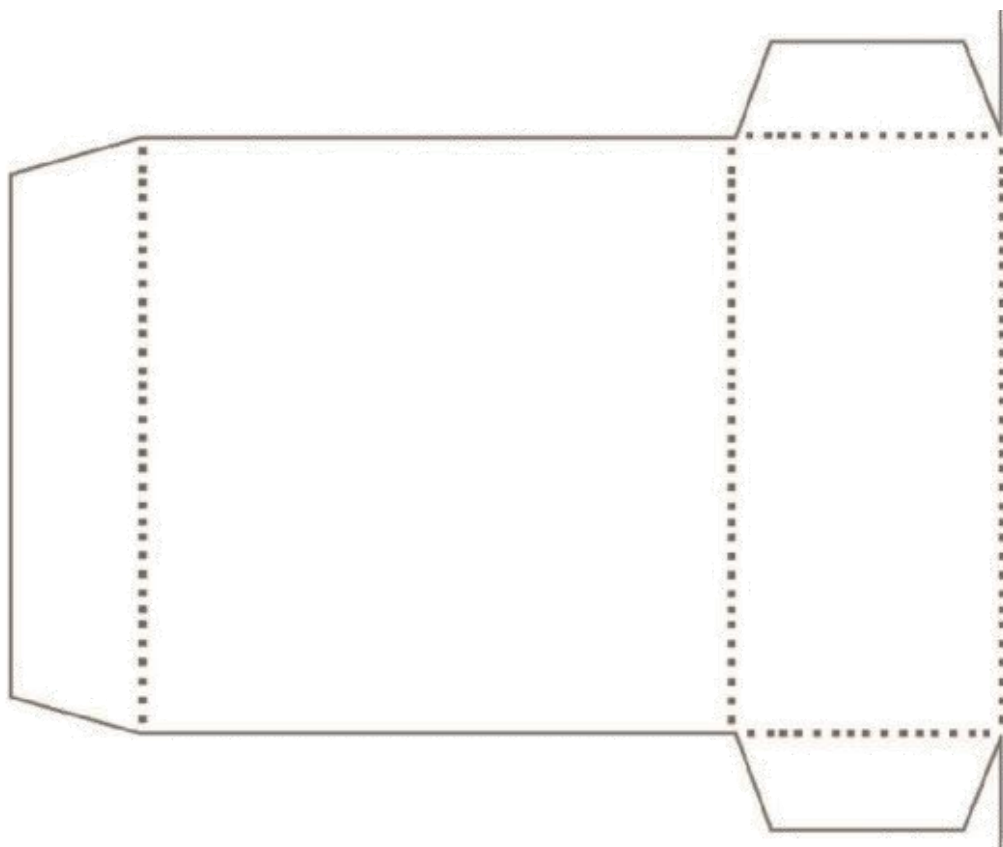

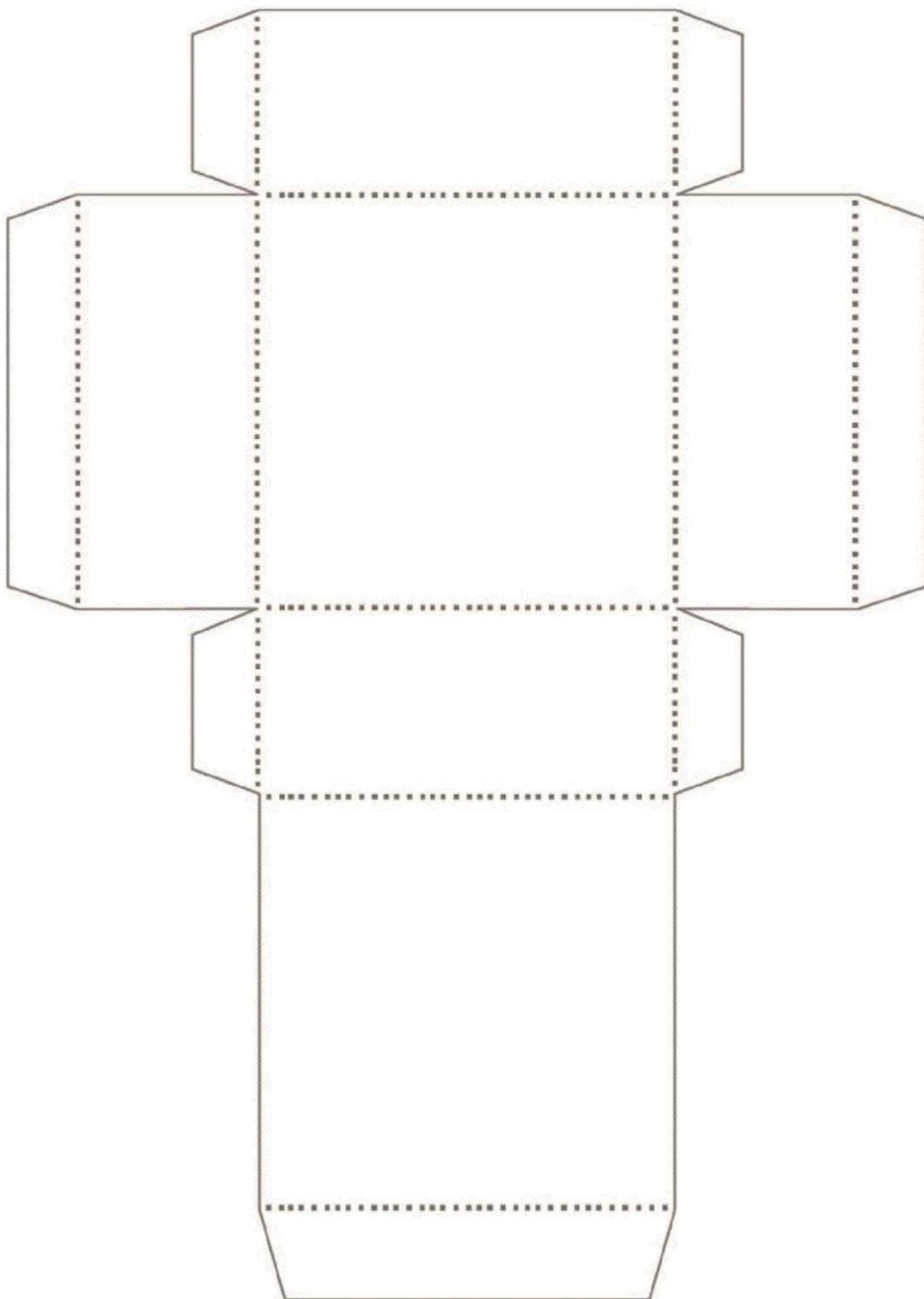



Золотая хохлома

Ветка плавно изогнулась и колечком завернулась.
Ядом с листиком трёхпалым земляника цветом алым
Засияла, поднялась, сладким соком налилась.
А трава как бахрома. Что же это? ... (Хохлома)



Задание 1. Разукрась ложку узорами в стиле хохломской росписи



Роспись

ВЕРХОВАЯ

«ПОД ФОН»

Основные цвета хохломской росписи





Искусство Жостова

Приглашаю всех на чай - чашки на подносе,
Гость пришёл, так наливай и сервиз на розе.
Самовар вовсю пыхтит Жостовской работы -
Чай горячий, пар валит - в росписи красоты!



Промысел возник в начале XIX века под влиянием уральской цветочной росписи по металлу. Изначально таким стилем украшали фигуры папье-маше, но с развитием металлургии мастера перешли на роспись железных подносов.

В отличие от других промыслов у Жостовского нет символов. Основной мотив - цветочные букеты. Благодаря этому жостовская роспись отличается разнообразием и уникальностью, среди работ практически невозможно найти одинаковые. Традиционно роспись выполняют на чёрном фоне, но возможны и другие варианты, например, красный, синий и зелёный. Букет цветов символизирует природное изобилие и красоту. Цветы чаще всего изображают связанными друг с другом посредством тонких стеблей, листьев и веточек. Букеты могут быть дополнены ягодами, бабочками, птицами, гроздьями рябины.

Задание 1. Из предложенных изображений вырежи и собери аппликацию, букет для жостовского подноса. Составь композицию (красивый букет - орнамент) и приклей цветы, листья и другие элементы на предложенную форму.

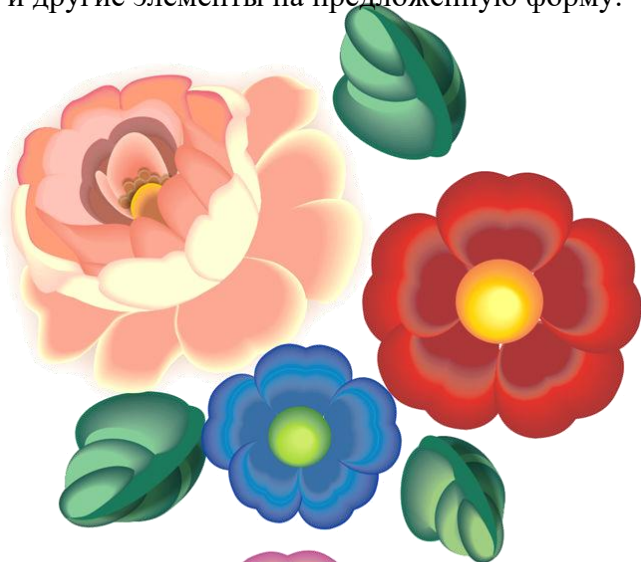

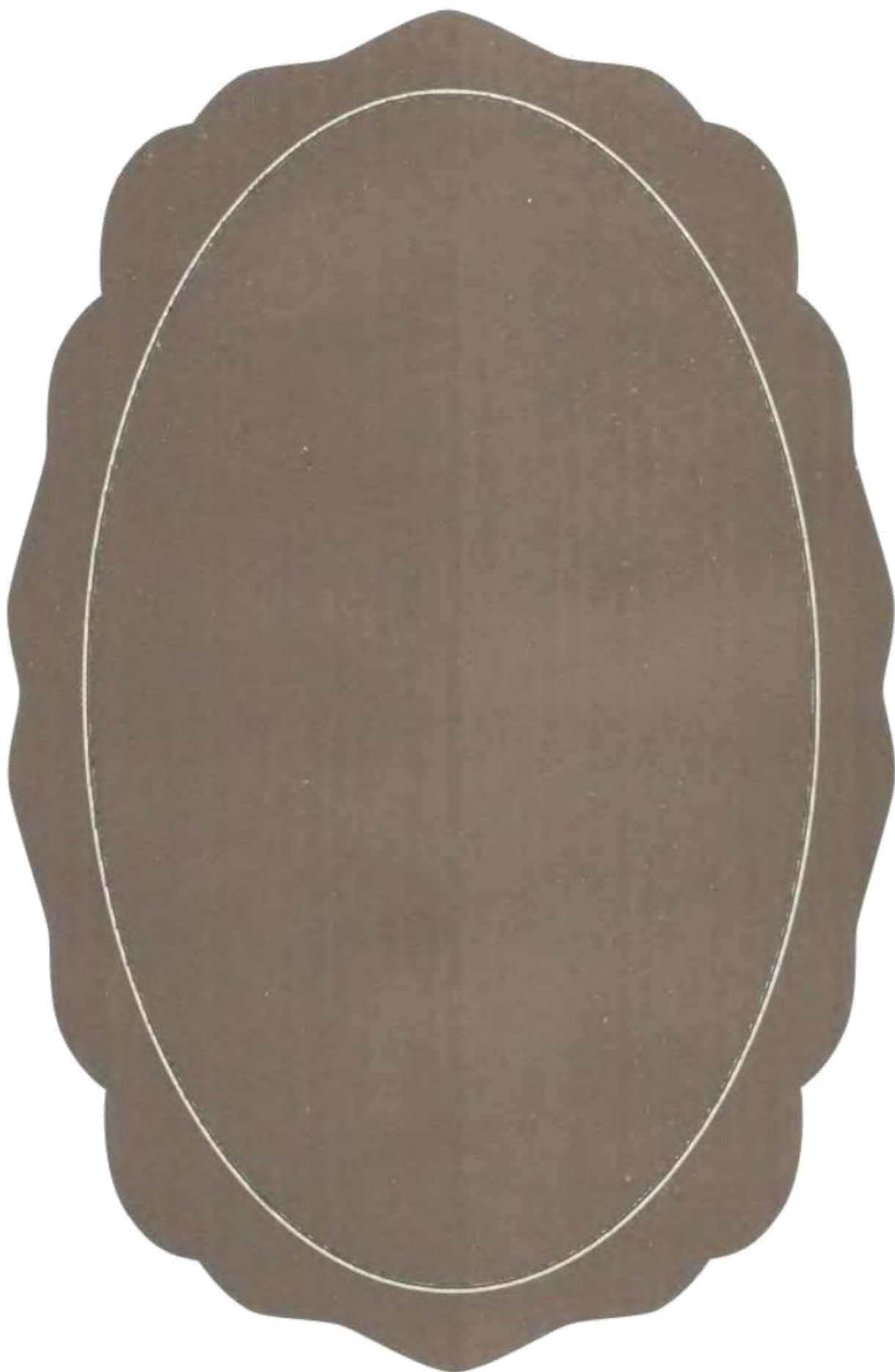



Урало-сибирская роспись

Роспись урало-сибирская
Нашему сердцу мила.
Ведь землю родную российскую
Собой украшает она.
Устанет на трудной работе
Простой работающий народ.
А после с огромной охотой
В свой дом поскорее идет.
Расписана ярко посуда,
Шкатулка, сундук и весло.
И даже сам дом, словно чудо,
Украсит любое село.
Цветочки, листочки, травинки,
И птицы красы неземной
Яркие эти картинки
Подарят нам радость с тобой.



С. Ледкова

История. Зарождение урало-сибирской росписи связано с колонизацией восточных территорий России в XVII–XVIII веках. Некоторые этапы развития:

- В начале XIX века получила широкое распространение роспись домов: расписывали как интерьер, так и экстерьер.
- Расписывали деревянную посуду, прялки, коромысла, шкафы, сундуки, столы.

В XIX веке урало-сибирская роспись разделилась на два направления: по металлическим и деревянным предметам. Со временем роспись по металлическим предметам стала городским промыслом, роспись по дереву осталась в деревнях и сёлах.

Отличительная особенность — **двухцветный мазок** (разбел). На кисть одновременно набирают два цвета: на один край — тёмную, на другой — светлую краску. Кисть вращают так, чтобы белила ложилась по внешнему краю мазка, по контуру мотива. Таким образом достигается постепенный переход от одного цвета в другой, создавая мягкие очертания рисунка.

Цветовая гамма ограничена несколькими цветами — красным, синим, жёлтым, зелёным и их оттенками. Реже присутствовал тёмно-коричневый, но обязательно — белый (для моделировки форм) и чёрный (для прописок графических элементов).



Задание 1. Вырежи детали лошадки-качалки, приклей их на плотный картон. Распиши лошадку в стиле урало-сибирской росписи, соедини детали с помощью клея.

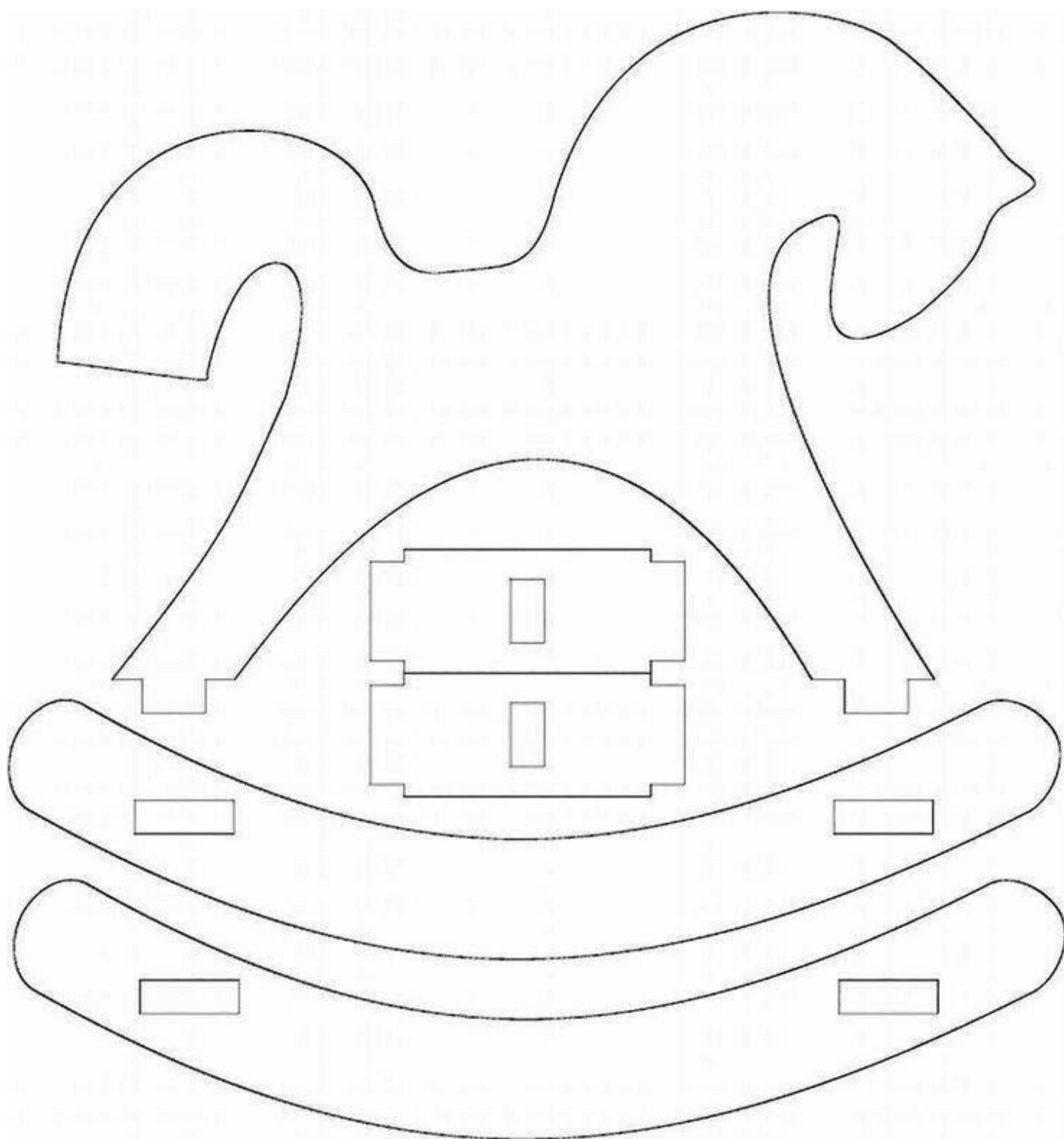



Искусство Гжели

Поверить трудно: неужели,
Всего два цвета? Чудеса!
Вот так художники из Гжели
На снег наносят небеса!
Какие розы и пионы
На чашках пишут мастера.
И сине-белые бутоны,
Прекрасны нынче, как вчера!

Л. Куликова.



Гжель — русский народный промысел, вид керамической росписи в синих и голубых тонах на белом фоне. Название связано с селом Гжель в Московской области, но росписью занимались не только там, но и в соседних поселениях, которые позже объединили в «Гжельский куст» из 27 деревень.

Особенности промысла. Ручная работа, ни один рисунок не повторяется в точности, даже если визуально кажется одинаковым, использование кобальтовой краски, которая сохраняет цвет при обжиге и придаёт эффект глубины.

Технология. Процесс производства гжельской керамики включает несколько этапов:

- Формование изделий из белой гжельской глины.
- Первичный обжиг при температуре около 900 °С.
- Покрытие глазурью и нанесение рисунка вручную кобальтовыми красками.
- Вторичный обжиг, после которого рисунок становится ярким и устойчивым.

Мотивы. Некоторые традиционные элементы гжельской росписи:

- Орнаментальные элементы: сетки-гребёнки, усики, жемчужинки, капельки, шашечки и отводки.
- Растительные мотивы: злаки, ягоды, цветы (особенно роза, или «гжельская роза»), бутоны, трава, ветви.
- Изображения животных и птиц — эти образы часто стилизованы и вписаны в общую композицию росписи.



Задание 1. Вырежи форму ёлочного украшения «Шар» и распиши его узором в стиле Гжель.



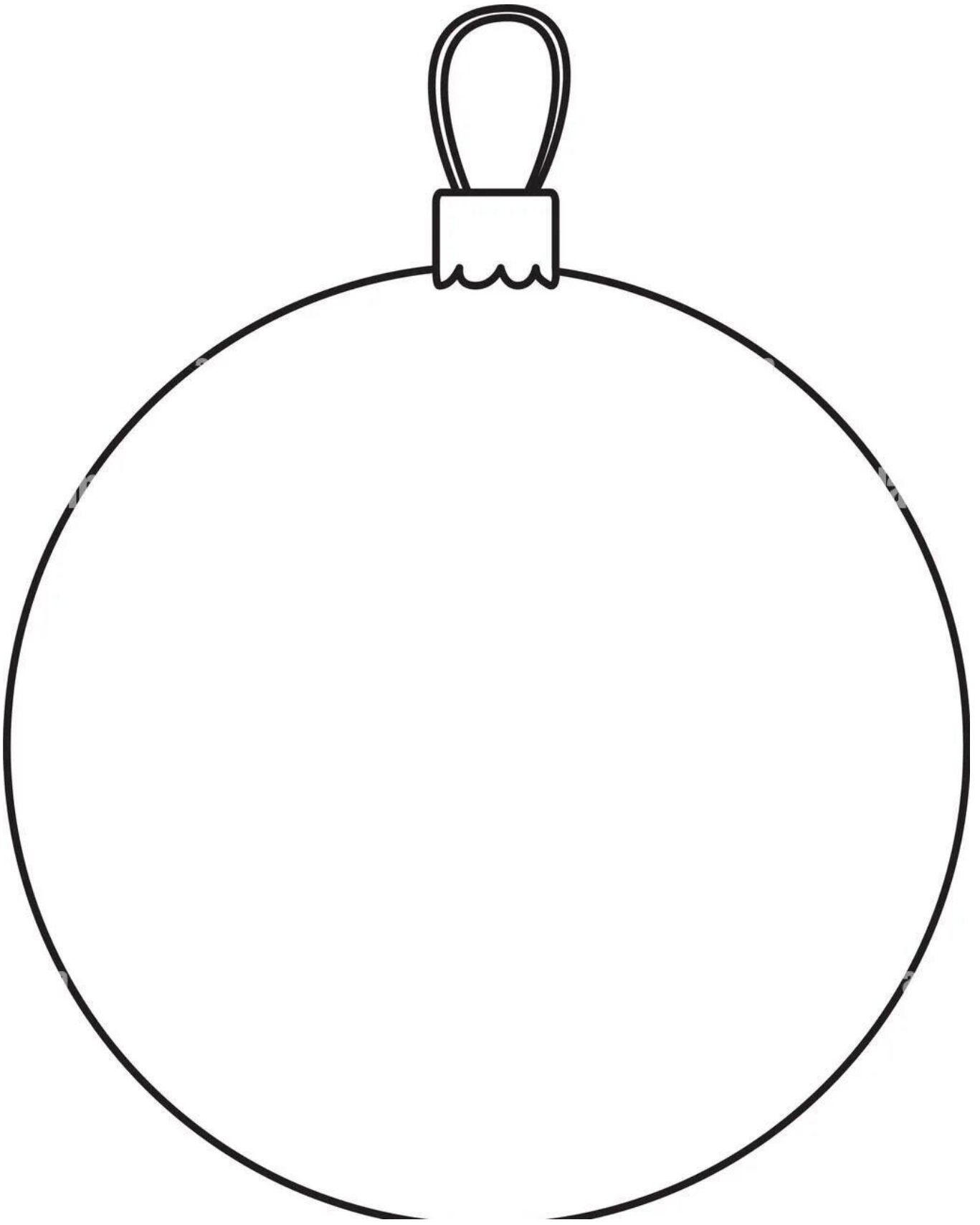



Роль народных художественных промыслов в современной жизни

Задание 1. Реши филворд. Найди и выдели разными цветами название промыслов и их автора.

Г	О	Г	Ж	Е	Л
О	Р	А	С	Т	Ь
Д	Х	М	О	О	Д
Е	О	О	Ж	В	О
Ц	Х	Л	А	О	Р
Д	Ы	М	К	Н	А

1. _____
2. _____
3. _____
4. _____
5. _____
6. _____



Задание 2. Подпиши название промысла к которому относится узор.

1



2



3



4



5



6



Задание 3. Раскрась рыбу узорами в стиле понравившейся тебе народной росписи.

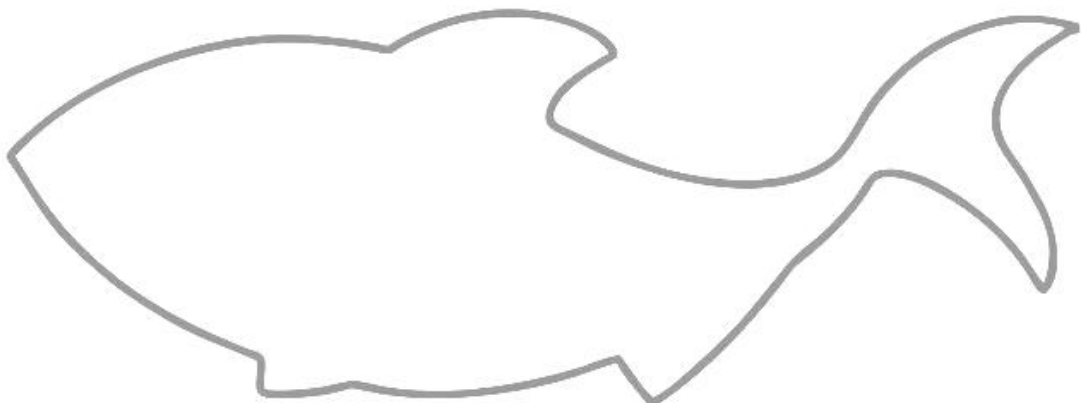



Ключи к заданиям.

Страница	Задание	Ответ																																				
3	1	«Дело мастера боится»																																				
3	3	1-Г, 2-В, 3-А, 4-Б, 5-Д, 6-З, 7-Е, 8-Ж																																				
5	1	«Солнце», «Земля», «Вода», «Конь», «Семена»																																				
6	1	3- печь, 2- «красный угол». 1- «коник» (мужской угол), 4- «бабий кут» (женская часть избы), 6-лавки, 5- полавошники.																																				
8	1	1 - ковш-скобарь, 2 - ендова, 3 - валёк, 4 - рубель																																				
11	1	Масленица - сжигание чучела Масленицы, пробуждение медведя, выпекание блинов, кулачные бои, лазанье на столб за призом. Зеленые святки - украшение зеленью дома, девичьи хороводы, украшение березки разноцветными лентами, бросание на воду венков, собирание трав и ветвей																																				
12	1	«Птица-счастья». «Конь». «Макош». «Древо-жизни». «Солнце». «Вода».																																				
23	1	<table border="1" style="margin-left: auto; margin-right: auto;"> <tbody> <tr> <td>Г</td><td>О</td><td>Г</td><td>Ж</td><td>Е</td><td>Л</td></tr> <tr> <td>О</td><td>Р</td><td>А</td><td>С</td><td>Т</td><td>Ь</td></tr> <tr> <td>Д</td><td>Х</td><td>М</td><td>О</td><td>О</td><td>Д</td></tr> <tr> <td>Е</td><td>О</td><td>О</td><td>Ж</td><td>В</td><td>О</td></tr> <tr> <td>Ц</td><td>Х</td><td>Л</td><td>А</td><td>О</td><td>Р</td></tr> <tr> <td>Д</td><td>Ы</td><td>М</td><td>К</td><td>Н</td><td>А</td></tr> </tbody> </table>	Г	О	Г	Ж	Е	Л	О	Р	А	С	Т	Ь	Д	Х	М	О	О	Д	Е	О	О	Ж	В	О	Ц	Х	Л	А	О	Р	Д	Ы	М	К	Н	А
Г	О	Г	Ж	Е	Л																																	
О	Р	А	С	Т	Ь																																	
Д	Х	М	О	О	Д																																	
Е	О	О	Ж	В	О																																	
Ц	Х	Л	А	О	Р																																	
Д	Ы	М	К	Н	А																																	
23	2	1 - Гжель. 2 - Городец. 3 - Хохлома. 4 - Дымка. 5 - Урало-сибирская роспись. 6 - Жостово.																																				

Список используемой литературы:

1. Твоя мастерская: рабочая тетрадь для 5 класса общеобразовательных учреждений /Н.А.Горяева; под редакцией Б.М.Неменского.-М.:Просвещение, 2014
2. Н.А.Горяева «Изобразительное искусство. Декоративно-прикладное искусство. Методическое пособие. 5 класс» / под ред. Б.М. Неменског.-М.:Просвещение, 2012
3. Горяева Н.А. Уроки изобразительного искусства. Декоративно-прикладное искусство в жизни человека. Поурочные разработки. 5 класс / Н.А.Горяева; под ред. Б.М.Неменского. – М.: Просвещение, 2012

Электронные учебники:

- Российский учебник <https://rosuchebnik.ru>

- Первое сентября <https://1сентября.рф>)

- электронные рабочие тетради

<https://education.yandex.ru>

<http://uchebnik-tetrad.com>

Познавательные сайты и порталы

<https://alena-shutova.ru/ural-art> - интерактивный урок по урало-сибирской росписи;

<https://www.naukatv.ru/>)

<http://arzamas.academy> – Просветительский сайт.

<https://urok.1sept.ru> - сценарии уроков, олимпиад, разработки тестов, контрольных работ - на методическом сайте;

<https://www.lektorium.tv> – просветительский проект: создание уроков, курсов;

<https://infourok.ru/biblioteka> - инфоурок;

Школа Интернет-урок <https://interneturok.ru>